

**Codice Articolo:** BICHOT3OZ  
**Cliente:** Standard  
**Descrizione:** BICCHIERI BREAK 3 Oz  
**Contenenza alla tacca:** 70ml  
**Contenenza raso bocca:** 85 ml  
**Coperchio abbinabile:** 3Oz-1 senza beccuccio

**Materia Prima:** Cartoncino 100% fibra vergine accoppiata a polietilene 195+15 g/mq  
**Tipo di stampa:** Offset  
**Peso singolo prodotto:** 2.87 g

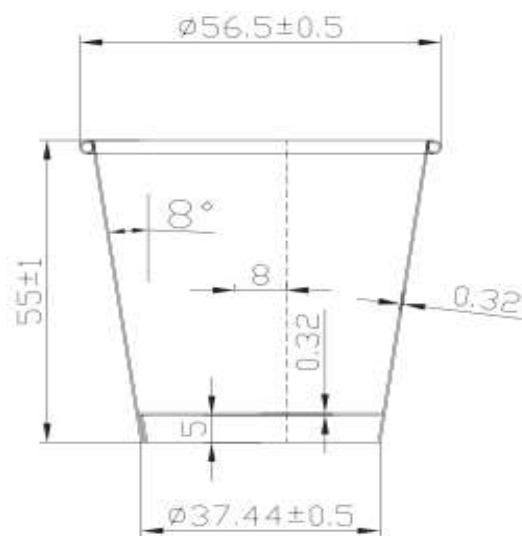

#### IMBALLO PRODOTTO

**Tipologia scatola:** Cartone ondulato avana  
**Misure esterne della scatola in cm:** 30.5x47.5xH35  
**Peso lordo scatola in Kg:** 6.4  
**Peso netto scatola in Kg:** 5.7  
 Confezioni in sacco di polietilene

**Nr. Pezzi scatola:** 2000 (50PZ X 40CNF)  
**Etichetta scatola:** Si  
**Scatole Pallet:** 30  
**Tipologia pallet in cm:** 80 x 120  
**Altezza Bancale in cm:** 190

#### SPECIFICHE TECNICHE MATERIA PRIMA

Proprietà/unità		Standard
<b>Cartoncino accoppiato:</b>		
Grammatura g/m <sup>2</sup>	210	ISO536
PE g/m <sup>2</sup>	15	Mill Method
Spessore (mm)	285	ISO534
<b>Cartoncino:</b>		
Resistenza alla flessione L&W 15°MD mN	130	ISO2493-1
Resistenza alla flessione L&W 15°MD mN	55	ISO2493-1
Allungamento CD %	6.0	ISO1924-3

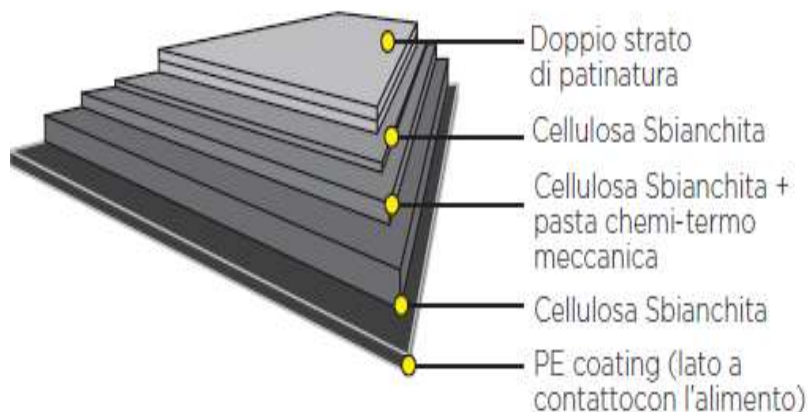

**CONFORMITÀ E NORME DI UTILIZZO**

	SI	NO
Il manufatto può essere utilizzato, unitamente all'alimento, nel forno tradizionale. Se SI indicare tempo e temperature massime.		X
Il manufatto può essere utilizzato, unitamente all'alimento, nel forno a microonde. Se SI indicare tempo e temperature massime. (1MIN A 800W)	X	
Il manufatto può essere utilizzato, unitamente all'alimento, a basse temperature. Se SI indicare tempo e temperature minime. -18° per 24 mesi.	X	

Si raccomanda di verificare l'idoneità tecnologica nell'applicazione reale in base ai tempi e alle temperature d'impiego.

Prodotto idoneo al contatto con alimenti secondo il regolamento CE n° 1935/2004, regolamento EU 10/2011 e al D.M. del 21/03/1973 e successivi aggiornamenti.

Il prodotto è idoneo al contatto alimentare con bevande fredde e calde.

Non adatto per prodotti alimentari per la prima infanzia ed alimenti di proseguimento. Il prodotto è monouso, si consiglia l'utilizzo entro 3 anni dalla data di produzione.

Conservare in luogo asciutto e lontano dai raggi del sole e fonti di calore (0°C / + 35°C).

Livello di qualità accettabile (AQL): 1% del lotto consegnato.

DOMOGEL S.r.l.  
L'Amministratore Unico  
Natale Santoni

