

Codice Articolo: COPCESTELLO/165

Cliente: Standard

Descrizione: COPERCHIO Ø 69MM SNAP ON
IMPILABILE BIANCO + PALETTINA GELATO

Peso singolo prodotto: 6.16 g

Materia Prima: Cartoncino 100% fibra vergine
accoppiata a polietilene 235+18g/mg.

Anello: in pura cellulosa multistrato stampata
e verniciata

Disco interno: cartoncino 100%, fibra vergine
accoppiata a PE
paletta interna in polistirene bianco

Tipo di stampa: Offset

Prodotto abbinabile: Cestello 165 cc

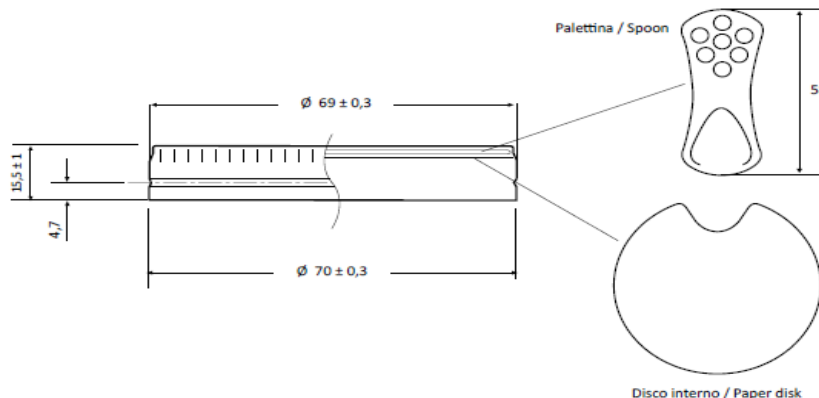

IMBALLO PRODOTTO

Tipologia scatola: Cartone ondulato avana

Misure esterne della scatola in cm: 60x40xH58.5cm

Peso lordo scatola in Kg: 14.

Peso netto scatola in Kg: 12.6

Confezioni in sacco di polietilene

Nr. Pezzi scatola: 2040

Etichetta scatola: Si

Scatole Pallet: 12

Tipologia pallet in cm: 80 x 120

Altezza Bancale in cm: 210

CONFORMITA' E NORME DI UTILIZZO

Proprietà/unità		Standard
Cartoncino accoppiato:		
Grammatura g/m ²	253	ISO536
PE g/m ²	18	Mill Method
Spessore (mm)	320	ISO534
Cartoncino:		
Resistenza alla flessione L&W 15°MD mN	11.1	ISO2493-1
Resistenza alla flessione L&W 15°MD mN	4.6	ISO2493-1
Allungamento CD %	5.0	ISO1924-3

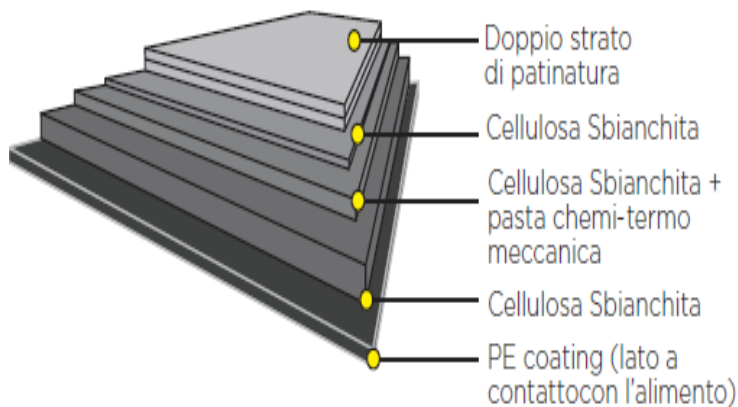

Le materie prime utilizzate per la produzione del manufatto sono di origine europea.
Gli inchiostri e le vernici sono a basso odore e bassa migrazione idonei alla stampa di imballaggi primari prodotte in conformità alle linee guida **EUPIA**.

Sulla base di prove interne, si dichiara che il prodotto può essere impiegato nei seguenti modi:

	SI	NO
Il manufatto può essere utilizzato, unitamente all'alimento, nel forno tradizionale. Se SI indicare tempo e temperature massime.		X
Il manufatto può essere utilizzato, unitamente all'alimento, nel forno a microonde. Se SI indicare tempo e temperature massime.		X
Il manufatto può essere utilizzato, unitamente all'alimento, a basse temperature. Se SI indicare tempo e temperature massime. -18° per 24 mesi	X	

Si raccomanda di verificare l'idoneità tecnologica nell'applicazione reale in base ai tempi e alle temperature d'impiego.

Prodotto idoneo al contatto con alimenti secondo il regolamento CE n° 1935/2004, regolamento EU 10/2011 e al D.M. del 21/03/1973 e successivi aggiornamenti.

Non adatto per prodotti alimentari per la prima infanzia ed alimenti di proseguimento. Il prodotto è monouso, si consiglia l'utilizzo entro 3 anni dalla data di produzione.

Conservare in luogo asciutto e lontano dai raggi del sole e fonti di calore (0°C / + 35°C).

Livello di qualità accettabile (AQL): 1% del lotto consegnato.

DOMOGEL S.r.l.
L'Amministratore Unico
Natale Santoni

