

Codice Articolo: CUPFUNNEW160
Cliente: Standard
Descrizione: COPPETTA 160
Contenenza: 160 ml

Materia Prima: Cartoncino 100% fibra vergine accoppiata a polietilene 210+15 g/mq
Tipo di stampa: Offset
Misure del prodotto in CM: Ø superiore 8.17 x h 3,30
Ø inferiore 7.29
Peso singolo prodotto: 5.25 g

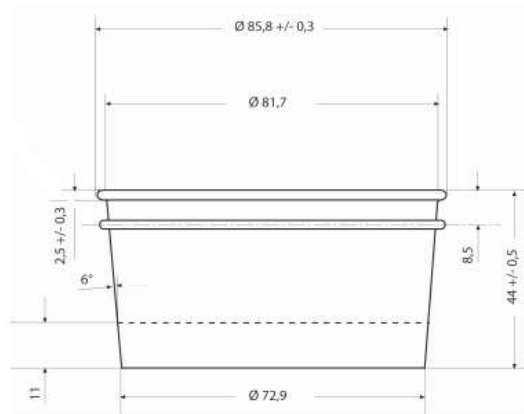

IMBALLO PRODOTTO

Tipologia scatola: Cartone ondulato avana
Misure esterne della scatola in cm: 60x40xH58.5cm
Peso lordo scatola in Kg: 9.3
Peso netto scatola: in Kg: 7.8
Confezioni in sacco di polietilene

Nr. Pezzi scatola: 1485 (33CONF. X 45 PZ)
Etichetta scatola: Sì
Scatole Pallet: 12
Tipologia pallet in cm: 80 x 120
Altezza Bancale in cm: 210

CONFORMITA' E NORME DI UTILIZZO

Proprietà/unità		Standard
Cartoncino accoppiato:		
Grammatura g/m ²	225	ISO536
PE g/m ²	15	Mill Method
Spessore (mm)	293	ISO534
Cartoncino:		
Resistenza alla flessione L&W 15°MD mN	155	ISO2493-1
Resistenza alla flessione L&W 15°MD mN	70	ISO2493-1
Allungamento CD %	6.0	ISO1924-3

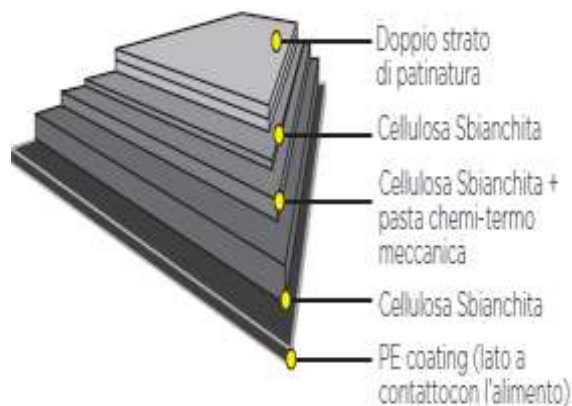

Le materie prime utilizzate per la produzione del manufatto sono di origine europea.
Gli inchiostri e le vernici sono a basso odore e bassa migrazione idonei alla stampa di imballaggi primari prodotte in conformità alle linee guida **EUPIA**.

Sulla base di prove interne, si dichiara che il prodotto può essere impiegato nei seguenti modi:

	SI	NO
Il manufatto può essere utilizzato, unitamente all'alimento, nel forno tradizionale. Se SI indicare tempo e temperature massime.		X
Il manufatto può essere utilizzato, unitamente all'alimento, nel forno a microonde. Se SI indicare tempo e temperature massime.		X
Il manufatto può essere utilizzato, unitamente all'alimento, a basse temperature. Se SI indicare tempo e temperature massime. -18° per 24 mesi	X	

Si raccomanda di verificare l'idoneità tecnologica nell'applicazione reale in base ai tempi e alle temperature d'impiego.

Prodotto idoneo al contatto con alimenti secondo il regolamento CE n° 1935/2004, regolamento EU 10/2011 e al D.M. del 21/03/1973 e successivi aggiornamenti.

Non adatto per prodotti alimentari per la prima infanzia ed alimenti di proseguimento. Il prodotto è monouso, si consiglia l'utilizzo entro 3 anni dalla data di produzione.

Conservare in luogo asciutto e lontano dai raggi del sole e fonti di calore (0°C / + 35°C).

Livello di qualità accettabile (AQL): 1% del lotto consegnato.

DOMOGEL S.r.l.
L'Amministratore Unico
Natale Santoni

