

Codice Articolo: PG500

Cliente: Standard

Descrizione: Palettina Gelato in carta qwarzata

Materia Prima: carta + biossido di silicio

Peso netto: 1,60 g

Misure: 9,5 cm circa

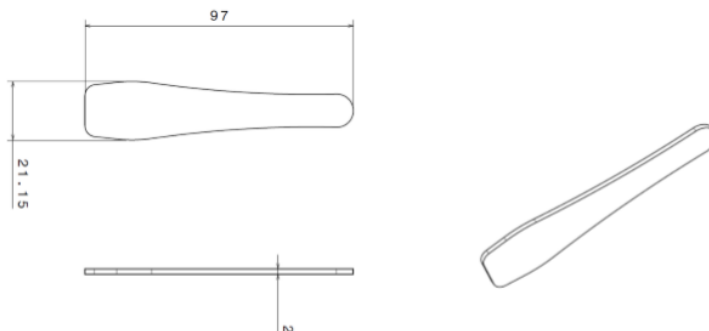

IMBALLO PRODOTTO

Tipologia scatola: Cartone ondulato avana

Misure esterne della scatola in cm: 11*13*17,5

Peso lordo scatola in Kg: 0,9

Peso netto scatola: in Kg: 0,7

Nr. Pezzi scatola: 500 (1 conf. da 500 pz)

Etichetta scatola: no

Tipologia pallet in cm: 80 x 120 a perdere

CONFORMITÀ E NORME DI UTILIZZO

Le palettine gelato in carta qwarzata

sono conformi alla legislazione comunitaria CE:

- ✓ Regolamento 1935/2004/CE
- ✓ Regolamento 2023/2006 CE e successivi aggiornamenti e modifiche

Sono conformi alla legislazione CE:

- ✓ Decreto 766/2007 Fiche MDA n.4 (V02-01/01/2019) Raccomandazioni BfR (XXXVI)

Ed alla seguente legislazione italiana:

- ✓ D.M. 21/03/1973 e successivi aggiornamenti e modifiche DPR 777/82 e successivi aggiornamenti e modifiche
- ✓ D.L. del 10 febbraio 2017, n.29

I prodotti sopra citati sono fabbricati con:

- X CARTA
- X BIOSSIDO DI SILICIO

CARATTERISTICHE CARTA.

CARATTERISTICA	VALORE
Grammatura	1200g/m ²
Materiale	Fibra Vegetale 100%
Umidità	120 J/m ² - min. 100 (Scott Bond TAPPI 569)
pH	7 sull'estratto acquoso

CARATTERISTICHE QWARZO.

La paletta è interamente trattata con un silano funzionalizzato che una volta policondensato crea uno strato di SiO₂ su tutta la superficie del prodotto.

I prodotti sopra elencati possono venire a contatto con i seguenti alimenti:

X SECCHI X ACQUOSI X ACIDI X ALCOLICI X GRASSI X LATTIERO-CASEARI

I prodotti sopra elencati possono venire a contatto con gli alimenti nei seguenti tempi e temperature:

X Fresco - tiepido (-15/+40 °C)

Per la realizzazione di tali prodotti è stata usata cellulosa vergine con copertura a base di biossido di silicio.

Sono realizzati utilizzando materie prime e coadiuvanti presenti nelle liste positive della Legislazione vigente, sono conformi ai requisiti di composizione e purezza stabiliti per il contatto con alimenti per i quali sono previste prove di migrazione e rispetta le restrizioni specifiche eventualmente applicabili. (Titolo II capo IV, art. 27 comma 1a, DM 21/03/1973).

Questa dichiarazione ha validità a partire dalla data sotto riportata e sarà sostituita nel caso in cui intervengano cambiamenti sostanziali nella produzione del materiale in grado di mutare alcuni requisiti essenziali ai fini della conformità o quando i riferimenti legislativi citati nella presente dichiarazione saranno modificati e aggiornati in modo da richiedere una nuova verifica ai fini della conformità.

DOMOGEL S.r.l.
L'Amministratore Unico
Natale Santoni

